

Der Caravelle – Technische Daten.

Otto-Motoren	2,0-l-Otto-Motor (85 kW) ¹	3,2-l-Otto-V6-Motor (173 kW) ¹
Gemischaubereitung/Einspritzverfahren	Bosch-Motronic ME 7.5	Bosch-Motronic ME 7.1.1
Anzahl der Zylinder	4	6
Hubraum, cm ³	1.984	3.189
Leistung, kW bei Drehzahl, min ⁻¹	85 bei 5.200	173 bei 6.200
Drehmoment, max., Nm/Drehzahl, min ⁻¹	170/2.700 – 4.700	315/2.950
EU-Abgasvorschrift	nach 98/69/EG I B, EURO 4	nach 98/69/EG I B, EURO 4
5-Gang-Schaltgetriebe	Serie	–
6-Gang-Schaltgetriebe	–	Serie bei 4MOTION
6-Gang-Automatikgetriebe mit Tiptronic	–	Serie (ohne 4MOTION)
4MOTION (mit 6-Gang-Schaltgetriebe)	–	Kombination möglich
Kraftstoffart	Super bleifrei DIN EN 228 ROZ 95	Super bleifrei DIN EN 228 ROZ 95

Diesel-Motoren	1,9-l-TDI-Motor (62 kW) ¹ ohne/mit Dieselpartikelfilter (DPF) ²	1,9-l-TDI-Motor (75 kW) ¹ ohne/mit Dieselpartikelfilter (DPF) ²
Gemischaubereitung/Einspritzverfahren	Pumpe-Düse-Direkteinspritzung	Pumpe-Düse-Direkteinspritzung
Anzahl der Zylinder	4	4
Hubraum, cm ³	1.896	1.896
Leistung, kW bei Drehzahl, min ⁻¹	62 bei 3.500	75 bei 3.500
Drehmoment, max., Nm/Drehzahl, min ⁻¹	200/1.600 – 2.400	250/2.000
EU-Abgasvorschrift	nach 98/69/EG III A, EURO 4 ³	nach 98/69/EG III A, EURO 4 ³
5-Gang-Schaltgetriebe	Serie	Serie
6-Gang-Schaltgetriebe	–	–
6-Gang-Automatikgetriebe mit Tiptronic	–	–
4MOTION (mit 6-Gang-Schaltgetriebe)	–	–
Kraftstoffart	Diesel, gem. DIN EN 590	Diesel, gem. DIN EN 590

Diesel-Motoren	2,5-l-TDI-Motor (96 kW) ¹ mit Dieselpartikelfilter (DPF)	2,5-l-TDI-Motor (128 kW) ¹ mit Dieselpartikelfilter (DPF)
Gemischaubereitung/Einspritzverfahren	Pumpe-Düse-Direkteinspritzung	Pumpe-Düse-Direkteinspritzung
Anzahl der Zylinder	5	5
Hubraum, cm ³	2.459	2.459
Leistung, kW bei Drehzahl, min ⁻¹	96 bei 3.500	128 bei 3.500
Drehmoment, max., Nm/Drehzahl, min ⁻¹	340/2.000 – 2.300	400/2.000 – 2.300
EU-Abgasvorschrift	nach 98/69/EG III A, EURO 4 ³	nach 98/69/EG III A, EURO 4 ³
5-Gang-Schaltgetriebe	–	–
6-Gang-Schaltgetriebe	Serie	Serie
6-Gang-Automatikgetriebe mit Tiptronic	Kombination möglich	Kombination möglich
4MOTION (mit 6-Gang-Schaltgetriebe)	Kombination möglich	Kombination möglich
Kraftstoffart	Diesel, gem. DIN EN 590	Diesel, gem. DIN EN 590

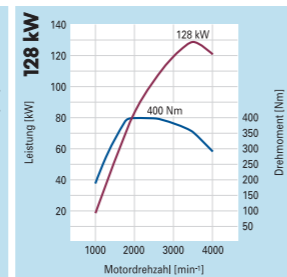
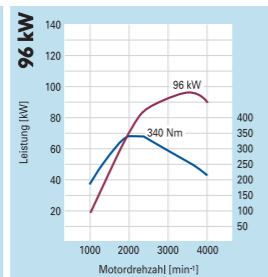
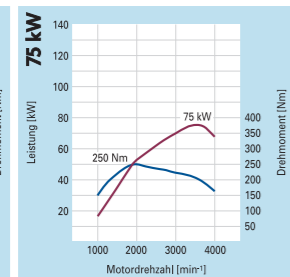
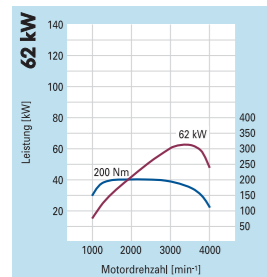
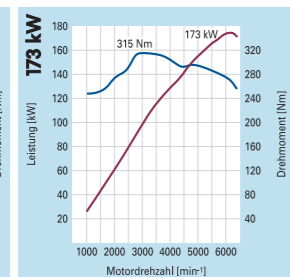
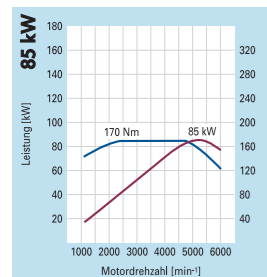

Gewichte und Abmessungen.

Zul. Gesamtgewicht (kg) ¹	Motor	Leistung (kW)/Antrieb	Sitze von – bis	Leergewicht mit Fahrer (kg) ² von – bis	Nutzlast bzw. Zuladung (kg) ^{1,2} von – bis	Zul. Achslast vorn/hinten (kg) ³	Anhängelast gebremst/ungebremst (kg) ⁴	Zul. Zuggewicht (kg) ⁴
--------------------------------------	-------	-----------------------	-----------------	--	--	---	---	-----------------------------------

Caravelle Trendline kurzer Radstand (3.000 mm)								
2.850	2,0-l-Otto	85/Front	7–9	2.017 – 2.080	833 – 770	1.480/1.500	2.000/750	4.500
3.000	3,2-l-Otto V6	173/Front	7–9	2.147 – 2.195	853 – 805	1.575/1.550	2.500/750	5.200
	3,2-l-Otto V6	173/4MOTION	7–9	2.247 – 2.295	753 – 705	1.575/1.550	2.500/750	5.300
	1,9-l-TDI	62/Front	7–9	2.040 – 2.095	960 – 905	1.480/1.550	2.200/750	4.800
	1,9-l-TDI	75/Front	7–9	2.040 – 2.095	960 – 905	1.480/1.550	2.200/750	4.900
	2,5-l-TDI	96 u. 128/Front	7–9	2.115 – 2.170	885 – 830	1.575/1.550	2.500/750	5.200
3.200	2,5-l-TDI	96 u. 128/4MOTION	7–9	2.215 – 2.270	785 – 730	1.575/1.550	2.500/750	5.300
	1,9-l-TDI	75/Front	7–9	2.049 – 2.104	1.151 – 1.096	1.640/1.720	2.500/750	5.200
	2,5-l-TDI	965/Front	7–9	2.124 – 2.179	1.076 – 1.021	1.640/1.720	2.500/750	5.200
	2,5-l-TDI	96/4MOTION	7–9	2.224 – 2.279	976 – 921	1.710/1.720	#	#

Maßzeichnung

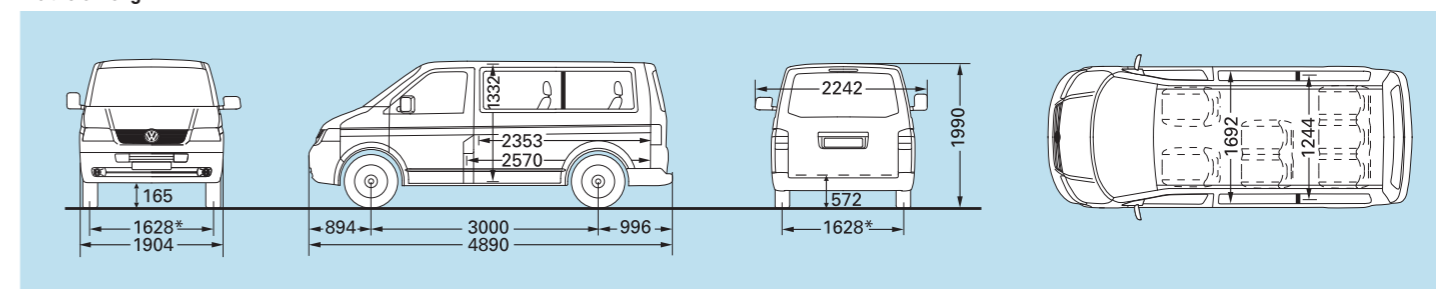

Fahrgast-/Gepäckraum, Fläche/Volumen	4,3 m ² /5,8 m ³ (Volumenangabe ohne Sitze im Fahrgastraum)
Seitliche Schiebetür, Breite/Höhe	1.020/1.268 mm
Heckklappe, Breite/Höhe	1.485/1.295 mm
Wendekreis	11,9 m

*Bis -10 mm, abhängig von der Radgröße.

¹ Informationen zu CO₂-Emissionen und Kraftstoffverbrauch finden Sie auf Seite 06.

² Dieselpartikelfilter als Sonderausstattung erhältlich.

³ Die Einstufung für die Kfz-Steuer erfolgt für Pkw mit Diesel-Motoren und mehr als 2,5 t zulässigem Gesamtgewicht nach Emissions-Schlüssel-Nr. 69.

Die angegebenen Daten entsprechen dem Stand zum Zeitpunkt der Drucklegung.

¹ Bei Fahrzeugen mit Sonderausstattung „Tiefengelegtes Fahrwerk“ –100 kg (außer bei 2,0-l-Otto-Motor).

² Ausstattungen können die Nutzlast bzw. Zuladung durch Erhöhung/Verringerung des Leergewichts beeinflussen. Bitte fragen Sie hierzu Ihren Volkswagen Partner.

³ Bei Fahrzeugen mit Sonderausstattung „Tiefengelegtes Fahrwerk“ –50 kg.

⁴ Bei 12 % Steigung.

⁵ Nur mit Schaltgetriebe verfügbar.

Anhängerbetrieb nicht möglich.

Zulässige Dachlast 100 kg (bei 2 Dachträgern) bzw. 150 kg (bei mindestens 4 Dachträgern).

Zulässige Stützlast 100 kg.

Alle Maßangaben sind auf Basis der Serienfahrzeuge ermittelt.

Aufgrund von Fertigungstoleranzen/Reifengrößen/Art des Fahrwerks können die tatsächlichen Maße geringfügig von den hier angegebenen Werten abweichen.

Fahrzeughöhe bei Sonderausstattung „Tiefengelegtes Fahrwerk“ ca. –20 mm.

Die Fahrzeugzeichnungen sind nicht maßstabgerecht.

Die angegebenen Daten entsprechen dem Stand zum Zeitpunkt der Drucklegung.

Gewichte und Abmessungen.

Gewichte

Zul. Gesamtgewicht (kg)	Motor	Leistung (kW)/Antrieb	Sitze von – bis	Leergewicht mit Fahrer (kg) ¹ von – bis	Nutzlast bzw. Zuladung (kg) ¹ von – bis	Zul. Achslast vorn/hinten (kg)	Anhängelast gebremst/ungebremst (kg) ²	Zul. Zuggewicht (kg) ²
Caravelle Trendline langer Radstand (3.400 mm)								
2.850	2,0-l-Otto	85/Front	7–9	2.060–2.110	790 – 740	1.550/1.500	2.000/750	4.500
3.000	3,2-l-Otto V6	173/Front	7–9	2.190–2.245	810 – 755	1.575/1.550	2.500/750	5.200
	3,2-l-Otto V6	173/4MOTION	7–9	2.290–2.345	710 – 655	1.600/1.550	2.500/750	5.300
	1,9-l-TDI	62/Front	7–9	2.082–2.145	918 – 855	1.575/1.550	2.200/750	4.800
	1,9-l-TDI	75/Front	7–9	2.082–2.145	918 – 855	1.575/1.550	2.200/750	4.900
	2,5-l-TDI	96 u. 128/Front	7–9	2.157–2.220	843 – 780	1.575/1.550	2.500/750	5.200
	2,5-l-TDI	96 u. 128/4MOTION	7–9	2.257–2.320	743 – 680	1.600/1.550	2.500/750	5.300
3.200	1,9-l-TDI	75/Front	7–9	2.091–2.154	1.109 – 1.046	1.640/1.720	2.500/750	5.200
	2,5-l-TDI	963/Front	7–9	2.166–2.229	1.034 – 971	1.710/1.720	2.500/750	5.200
	2,5-l-TDI	96/4MOTION	7–9	2.266–2.329	934 – 871	1.710/1.720	#	#
	2,5-l-TDI	1283/Front	7–9	2.189–2.252	1.011 – 948	1.710/1.720	2.500/750	5.200

Maßzeichnung

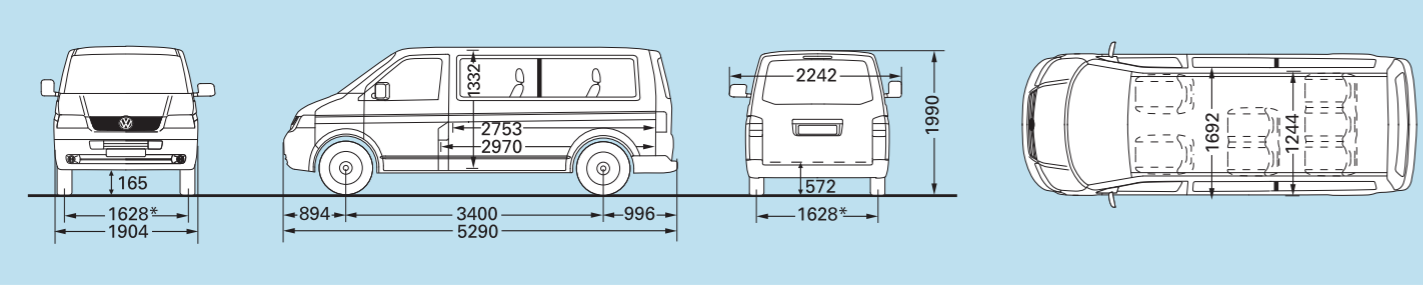

Fahrgast-/Gepäckraum, Fläche/Volumen	5,0 m ² /6,7 m ³ (Volumenangabe ohne Sitze im Fahrgastraum)	
Seitliche Schiebetür, Breite/Höhe	1.020/1.268 mm	
Heckklappe, Breite/Höhe	1.485/1.295 mm	
Wendekreis	13,2 m	*Bis -10 mm, abhängig von der Radgröße.

¹ Ausstattungen können die Nutzlast bzw. Zuladung durch Erhöhung/Verringerung des Leergewichts beeinflussen. Bitte fragen Sie hierzu Ihren Volkswagen Partner.

² Bei 12 % Steigung.

³ Nur mit Schaltgetriebe verfügbar.

Anhängerbetrieb nicht möglich.

Zulässige Dachlast 100 kg (bei 2 Dachträgern) bzw. 150 kg (bei mindestens 4 Dachträgern).

Zulässige Stützlast 100 kg.

Alle Maßangaben sind auf Basis der Serienfahrzeuge ermittelt.

Aufgrund von Fertigungstoleranzen/Reifengrößen/Art des Fahrwerks können die tatsächlichen Maße geringfügig von den hier angegebenen Werten abweichen.

Die Fahrzeugzeichnungen sind nicht maßstabgerecht.

Die angegebenen Daten entsprechen dem Stand zum Zeitpunkt der Drucklegung.

Gewichte und Abmessungen.

Gewichte

Zul. Gesamtgewicht (kg)	Motor	Leistung (kW)/Antrieb	Sitze von – bis	Leergewicht mit Fahrer (kg) ¹ von – bis	Nutzlast bzw. Zuladung (kg) ¹ von – bis	Zul. Achslast vorn/hinten (kg)	Anhängelast gebremst/ungebremst (kg) ²	Zul. Zuggewicht (kg) ²
Caravelle Comfortline kurzer Radstand (3.000 mm)								
2.850	2,0-l-Otto	85/Front	7–9	2.054–2.080	796 – 770	1.480/1.500	2.000/750	4.500
3.000	3,2-l-Otto V6	173/Front	7–9	2.169–2.195	831 – 805	1.575/1.550	2.500/750	5.200
	3,2-l-Otto V6	173/4MOTION	7–9	2.269–2.295	731 – 705	1.575/1.550	2.500/750	5.300
	1,9-l-TDI	62/Front	7–9	2.077–2.095	923 – 905	1.480/1.550	2.200/750	4.800
	1,9-l-TDI	75/Front	7–9	2.077–2.095	923 – 905	1.480/1.550	2.200/750	4.900
	2,5-l-TDI	96 u. 128/Front	7–9	2.152–2.170	848 – 830	1.575/1.550	2.500/750	5.200
	2,5-l-TDI	96 u. 128/4MOTION	7–9	2.252–2.270	748 – 730	1.575/1.550	2.500/750	5.300
3.200	1,9-l-TDI	75/Front	7–9	2.086–2.104	1.114 – 1.096	1.640/1.720	2.500/750	5.200
	2,5-l-TDI	96 ³ /Front	7–9	2.161–2.179	1.039 – 1.021	1.640/1.720	2.500/750	5.200
	2,5-l-TDI	96/4MOTION	7–9	2.261–2.279	939 – 921	1.710/1.720	#	#

Maßzeichnung

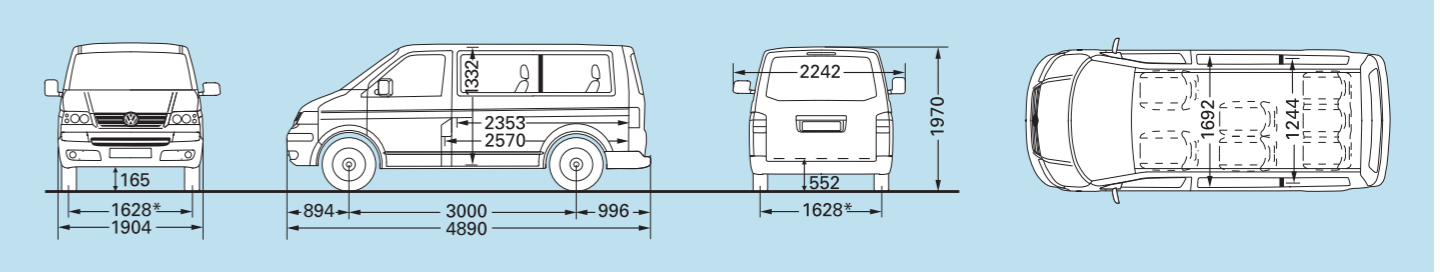

Fahrgast-/Gepäckraum, Fläche/Volumen	4,3 m ² /5,8 m ³ (Volumenangabe ohne Sitze im Fahrgastraum)	
Seitliche Schiebetür, Breite/Höhe	1.020/1.268 mm	
Heckklappe, Breite/Höhe	1.485/1.295 mm	
Wendekreis	11,9 m	*Bis -10 mm, abhängig von der Radgröße.

¹ Ausstattungen können die Nutzlast bzw. Zuladung durch Erhöhung/Verringerung des Leergewichts beeinflussen. Bitte fragen Sie hierzu Ihren Volkswagen Partner.

² Bei 12 % Steigung.

³ Nur mit Schaltgetriebe verfügbar.

Anhängerbetrieb nicht möglich.

Zulässige Dachlast 100 kg (bei 2 Dachträgern) bzw. 150 kg (bei mindestens 4 Dachträgern).

Zulässige Stützlast 100 kg.

Alle Maßangaben sind auf Basis der Serienfahrzeuge ermittelt.

Aufgrund von Fertigungstoleranzen/Reifengrößen/Art des Fahrwerks können die tatsächlichen Maße geringfügig von den hier angegebenen Werten abweichen.

Fahrzeughöhe bei Sonderausstattungen „Verstärkte Federung und Dämpfung vorn und hinten“, „Federung und Dämpfung in Schlechwege-Ausführung“ und

„Verstärkte Dämpfung und Stabilisatoren, vorn und hinten“ ca. +20 mm.

Die Fahrzeugzeichnungen sind nicht maßstabgerecht.

Die angegebenen Daten entsprechen dem Stand zum Zeitpunkt der Drucklegung.

Gewichte und Abmessungen.

Gewichte

Zul. Gesamtgewicht (kg)	Motor	Leistung (kW)/Antrieb	Sitze von – bis	Leergewicht mit Fahrer (kg) ¹ von – bis	Nutzlast bzw. Zuladung (kg) ¹ von – bis	Zul. Achslast vorn/hinten (kg)	Anhängelast gebremst/ungebremst (kg) ²	Zul. Zuggewicht (kg) ²
Caravelle Comfortline langer Radstand (3.400 mm)								
2.850	2,0-l-Otto	85/Front	7–9	2.098–2.110	752 – 740	1.550/1.500	2.000/750	4.500
3.000	3,2-l-Otto V6	173/Front	7–9	2.213–2.245	787 – 755	1.575/1.550	2.500/750	5.200
	3,2-l-Otto V6	173/4MOTION	7–9	2.313–2.345	687 – 655	1.600/1.550	2.500/750	5.300
	1,9-l-TDI	62/Front	7–9	2.120–2.145	880 – 855	1.575/1.550	2.200/750	4.800
	1,9-l-TDI	75/Front	7–9	2.120–2.145	880 – 855	1.575/1.550	2.200/750	4.900
	2,5-l-TDI	96 u. 128/Front	7–9	2.195–2.220	805 – 780	1.575/1.550	2.500/750	5.200
	2,5-l-TDI	96 u. 128/4MOTION	7–9	2.295–2.320	705 – 680	1.600/1.550	2.500/750	5.300
3.200	1,9-l-TDI	75/Front	7–9	2.129–2.154	1.071 – 1.046	1.640/1.720	2.500/750	5.200
	2,5-l-TDI	96 ³ /Front	7–9	2.204–2.229	996 – 971	1.710/1.720	2.500/750	5.200
	2,5-l-TDI	96/4MOTION	7–9	2.304–2.329	896 – 871	1.710/1.720	#	#
	2,5-l-TDI	128 ³ /Front	7–9	2.227–2.252	973 – 948	1.710/1.720	2.500/750	5.200

Maßzeichnung

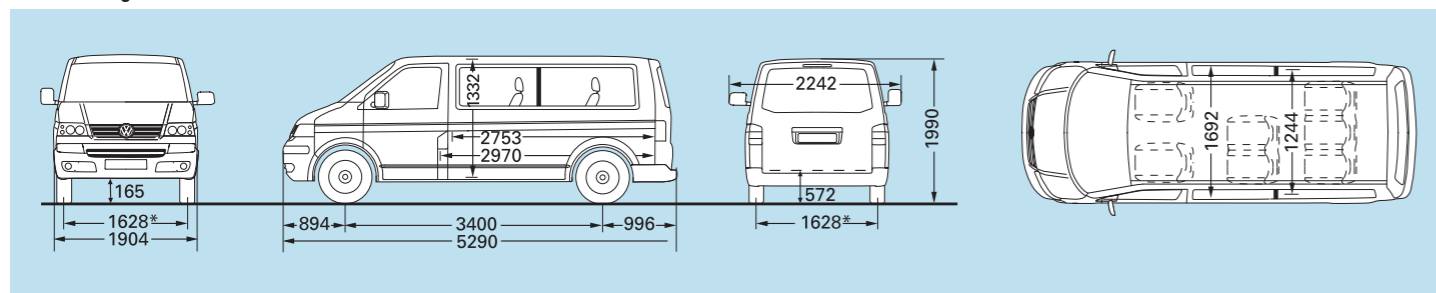

Fahrgast-/Gepäckraum, Fläche/Volumen	5,0 m ² /6,7 m ³ (Volumenangabe ohne Sitze im Fahrgastraum)	
Seitliche Schiebetür, Breite/Höhe	1.020/1.268 mm	
Heckklappe, Breite/Höhe	1.485/1.295 mm	
Wendekreis	13,2 m	*Bis -10 mm, abhängig von der Radgröße.

¹ Ausstattungen können die Nutzlast bzw. Zuladung durch Erhöhung/Verringerung des Leergewichts beeinflussen. Bitte fragen Sie hierzu Ihren Volkswagen Partner.

² Bei 12 % Steigung.

³ Nur mit Schaltgetriebe verfügbar.

Anhängerbetrieb nicht möglich.

Zulässige Dachlast 100 kg (bei 2 Dachträgern) bzw. 150 kg (bei mindestens 4 Dachträgern).

Zulässige Stützlast 100 kg.

Alle Maßangaben sind auf Basis der Serienfahrzeuge ermittelt.

Aufgrund von Fertigungstoleranzen/Reifengrößen/Art des Fahrwerks können die tatsächlichen Maße geringfügig von den hier angegebenen Werten abweichen.

Die Fahrzeugzeichnungen sind nicht maßstabgerecht.

Die angegebenen Daten entsprechen dem Stand zum Zeitpunkt der Drucklegung.

Kraftstoffverbräuche/CO₂-Emissionen.

Mit Schaltgetriebe, Kraftstoffverbräuche (l/100 km) und kombinierte CO₂-Emissionen (g/km), Tankvolumen ca. 80 l

Motor	2,0-l-Otto 85 kW	3,2-l-Otto V6 173 kW	1,9-l-TDI 62 kW ohne DPF/mit DPF	1,9-l-TDI 75 kW ohne DPF/mit DPF	2,5-l-TDI 96 kW mit DPF	2,5-l-TDI 96 kW mit DPF	2,5-l-TDI 128 kW mit DPF	2,5-l-TDI 128 kW mit DPF
	Frontantrieb	4MOTION	Frontantrieb	Frontantrieb	Frontantrieb	4MOTION	Frontantrieb	4MOTION
Innerorts	13,7	18,6	9,4/9,8 (10,2/10,2) ¹	9,4/9,6 (10,1/10,3) ¹	10,9	11,8	10,6	11,8
Außerorts	8,5	10,3	7,2/7,0 (7,5/7,6) ¹	6,6/7,0 (6,9/7,3) ¹	6,8	7,6	7,2	7,7
Kombiniert	10,5	13,3	8,0/8,0 (8,5/8,6) ¹	7,6/7,9 (8,1/8,4) ¹	8,3	9,1	8,4	9,2
CO ₂ -Emissionen kombiniert	253	316	211/211 (224/227) ¹	199/208 (214/221) ¹	219	240	221	243

Mit Automatikgetriebe mit Tiptronic, Kraftstoffverbräuche (l/100 km) und kombinierte CO₂-Emissionen (g/km), Tankvolumen ca. 80 l

Motor	3,2-l-Otto V6 173 kW	2,5-l-TDI 96 kW mit DPF	2,5-l-TDI 128 kW mit DPF
	Frontantrieb	Frontantrieb	Frontantrieb
Innerorts	18,0	12,6	12,9
Außerorts	9,7	7,8	7,9
Kombiniert	12,7	9,5	9,7
CO ₂ -Emissionen kombiniert	303	249	257

¹ Werte in Klammern gelten bei Getriebe mit kürzerer Übersetzung.

Die angegebenen Werte wurden nach dem vorgeschriebenen Messverfahren (Richtlinie 80/1268/EWG in der gegenwärtig geltenden Fassung) ermittelt. Die Angaben beziehen sich nicht auf ein einzelnes Fahrzeug und sind nicht Bestandteil des Angebots, sondern dienen allein Vergleichszwecken zwischen den verschiedenen Fahrzeugtypen.

Der Kraftstoffverbrauch und die CO₂-Emissionen eines Fahrzeugs hängen nicht nur von der effizienten Ausnutzung des Kraftstoffs durch das Fahrzeug ab, sondern werden auch vom Fahrverhalten und anderen nichttechnischen Faktoren beeinflusst. CO₂ ist das für die Erderwärmung hauptsächlich verantwortliche Treibhausgas.

Hinweis nach Richtlinie 1999/94/EG:

Informationen zum offiziellen Kraftstoffverbrauch und den offiziellen spezifischen CO₂-Emissionen neuer Personenkraftwagen können dem „Leitfaden über den Kraftstoffverbrauch und die CO₂-Emissionen neuer Personenkraftwagen“ entnommen werden, der an allen Verkaufsstellen und bei der DAT Deutsche Automobil Treuhand GmbH, Hellmuth-Hirth-Straße 1, D-73760 Ostfildern, unentgeltlich erhältlich ist.

Die angegebenen Daten entsprechen dem Stand zum Zeitpunkt der Drucklegung.

Fahrleistungen.¹

Mit Schaltgetriebe

Radstand (mm)	Motor	Leistung (kW)	Antrieb	Beschleunigung (km/h, s)		Elastizität (km/h, s) 80 – 120 (4./5./6. Gang)	Höchstgeschwindigkeit (km/h)
				0 – 80	0 – 100		
3.000/ 3.400	2,0-l-Otto	85	Front	12,2	17,8	19,5/26,1/-	163
	3,2-l-Otto V6	173	4MOTION	6,9	10,6	-/12,9/17,8	206 ³
	1,9-l-TDI ohne bzw. mit DPF	62	Front	14,0 (14,2) ²	23,6 (23,6) ²	24,2/31,7/- (-/29,0/-) ²	146 (142) ²
	1,9-l-TDI ohne bzw. mit DPF	75	Front	11,5 (11,7) ²	18,9 (19,1) ²	17,3/23,6/- (17,1/21,8/-) ²	157 (153) ²
	2,5-l-TDI mit DPF	96	Front	9,6	15,3	-/15,8/20,6	168
	2,5-l-TDI mit DPF	96	4MOTION	9,8	16,3	-/18,0/24,0	165 ³
	2,5-l-TDI mit DPF	128	Front	8,3	12,2	-/12,9/17,2	188
	2,5-l-TDI mit DPF	128	4MOTION	8,2	12,5	-/13,7/18,3	184

Mit Automatikgetriebe mit Tiptronic

Radstand (mm)	Motor	Leistung (kW)	Antrieb	Beschleunigung (km/h, s)		Elastizität (km/h, s) 80 – 120 (höchste Stufe ⁴)	Höchstgeschwindigkeit (km/h)
				0 – 80	0 – 100		
3.000/ 3.400	3,2-l-Otto V6	173	Front	7,2	10,5	7,4	205 ³
	2,5-l-TDI mit DPF	96	Front	9,8	15,4	13,7	164
	2,5-l-TDI mit DPF	128	Front	8,5	12,3	8,9	183

Mögliche Sitzvarianten bei kurzem Radstand.

5 Sitzplätze

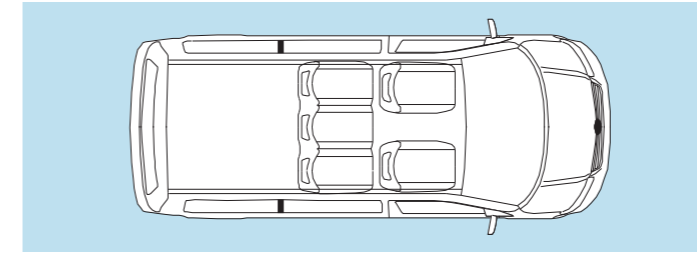

6 Sitzplätze

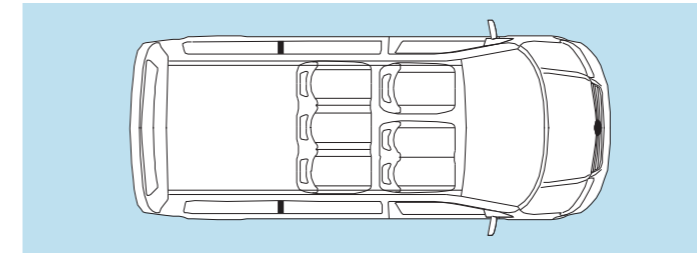

7 Sitzplätze

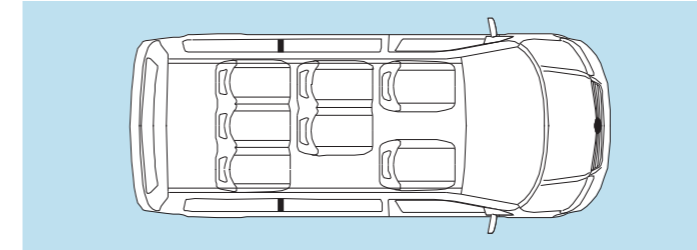

8 Sitzplätze

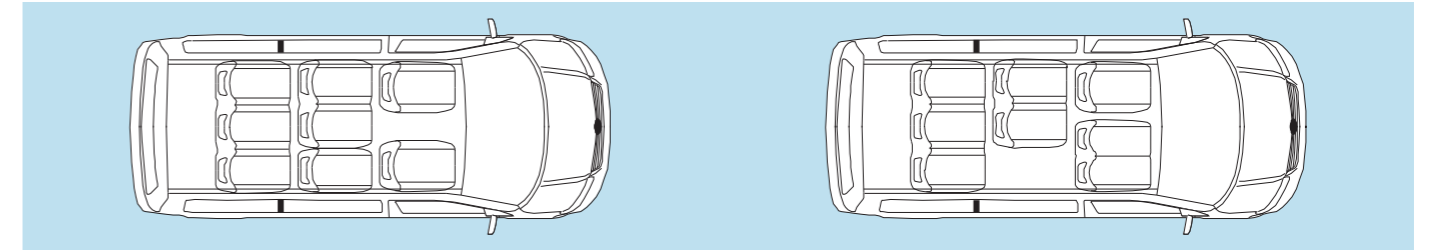

9 Sitzplätze

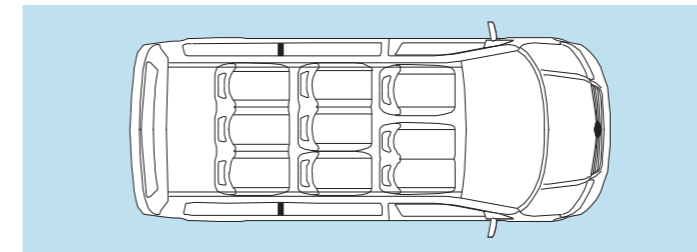

¹ Es sind nicht alle Motor-/Getriebekombinationen für alle Derivate verfügbar.

² Werte in Klammern gelten bei Getriebe mit kürzerer Übersetzung.

³ Wird im 5. Gang erreicht.

⁴ Im Kickdown.

⁵ Wird in Stufe 5 erreicht.

Die hier aufgeführten Werte sind auf Basis der Fahrzeuge ohne Zusatzausstattungen ermittelt.

Die angegebenen Daten entsprechen dem Stand zum Zeitpunkt der Drucklegung.

Die hier gezeigten Abbildungen sind nicht maßstabgerecht.

Die angegebenen Daten entsprechen dem Stand zum Zeitpunkt der Drucklegung.

Mögliche Sitzvarianten bei langem Radstand.

5 Sitzplätze

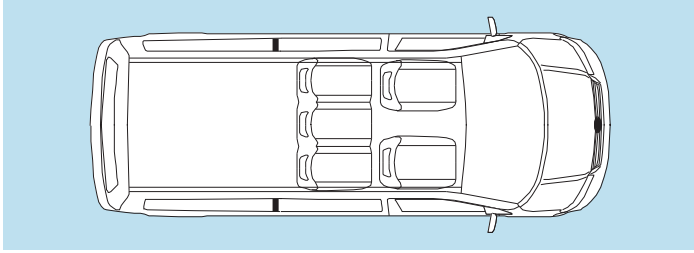

6 Sitzplätze

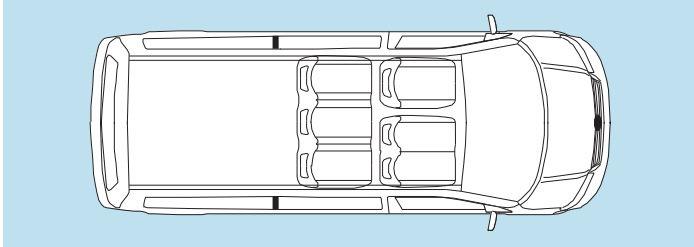

7 Sitzplätze

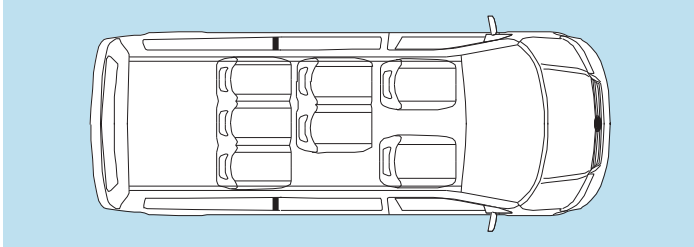

8 Sitzplätze

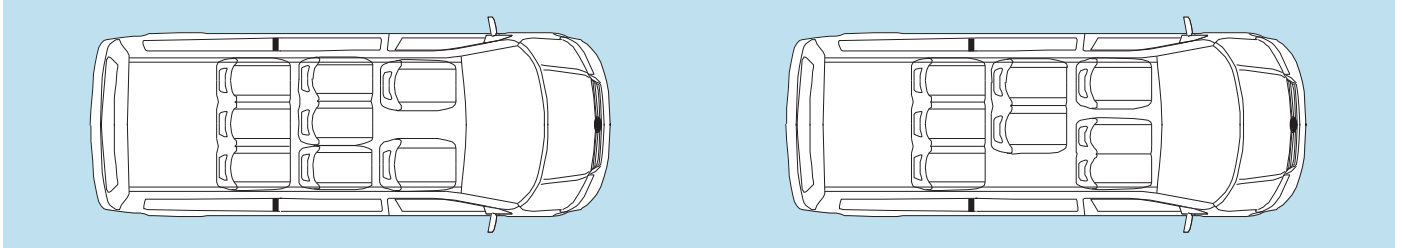

9 Sitzplätze

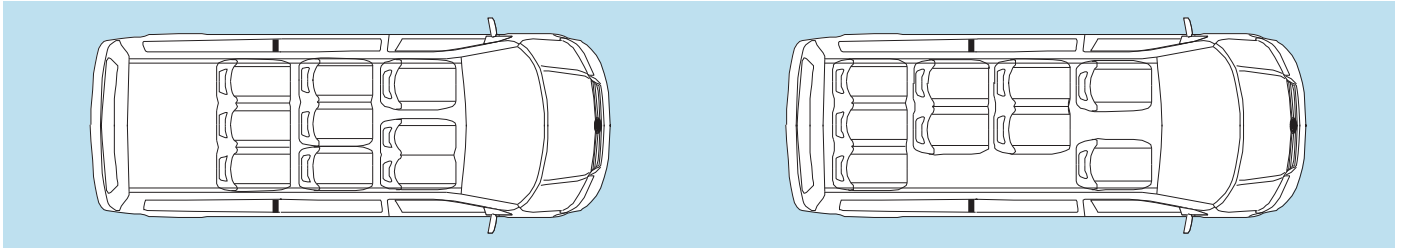

Die hier gezeigten Abbildungen sind nicht maßstabgerecht.

TDI® und 4MOTION® sind eingetragene Markenzeichen der Volkswagen AG und anderer Unternehmen der Volkswagen Gruppe in Deutschland sowie in weiteren Ländern.

Die angegebenen Daten entsprechen dem Stand zum Zeitpunkt der Drucklegung.

Stand: Mai 2008